



TEOLOGÍA PARA VIVIR  
Fe y Palabra

# La Arquitectura de la Gracia

Una deconstrucción visual del Pacto de Gracia según la Teología Eléctica de Francisco Turretino.

# El Método: Construyendo sobre la Ortodoxia

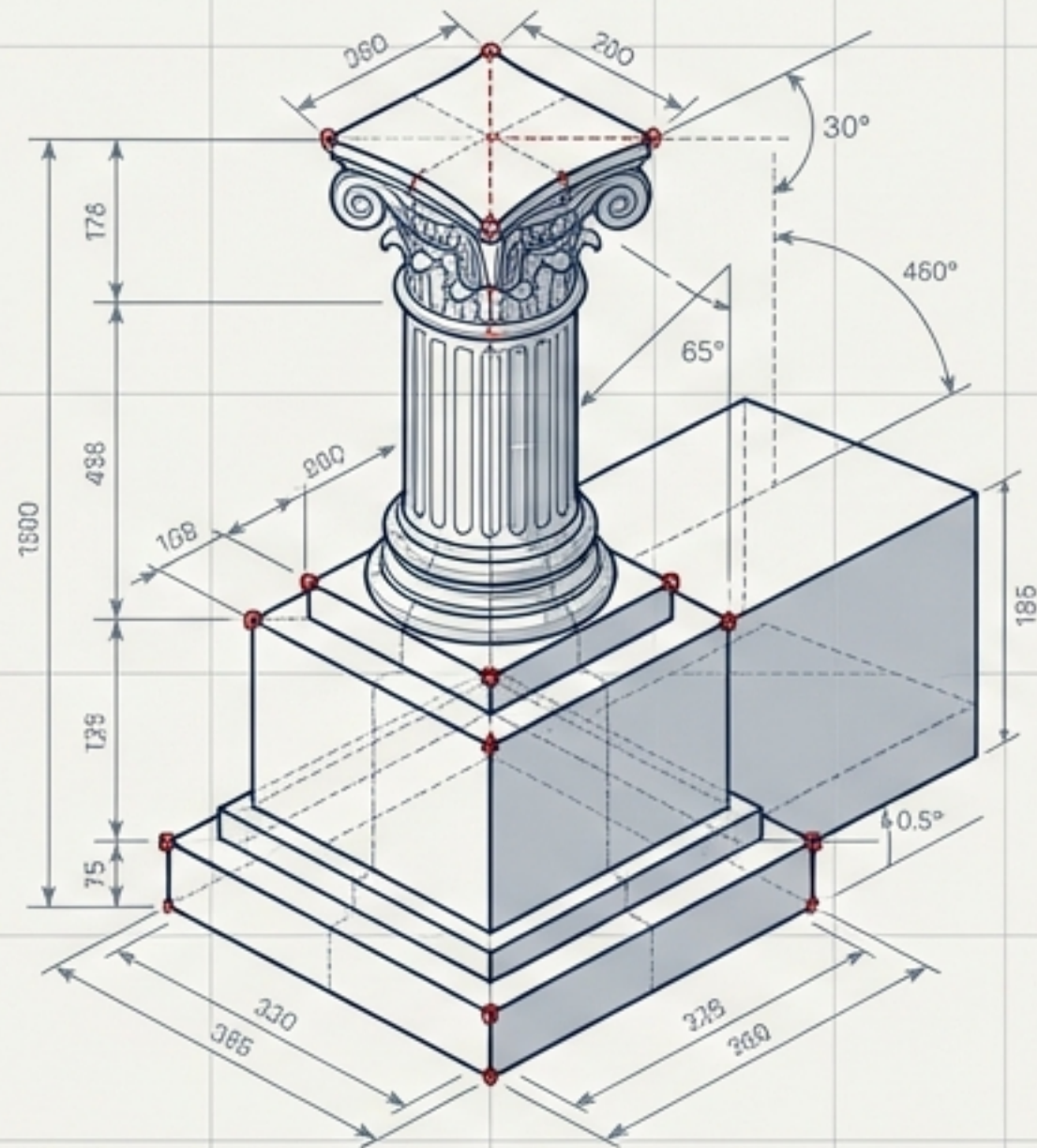

**Francisco Turretino (1623–1687)**  
El campeón y gran maestro de la  
polémica reformada.

## La Teología Elénctica

del griego **elenktikous**:  
apto para refutar

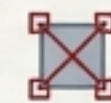

No es un enfoque puramente racionalista. Utiliza el rigor lógico y las convenciones aristotélicas para proteger el misterio de la piedad contra los sofismas de su época (socinianos, arminianos, católicos romanos).

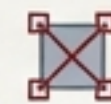

El Objetivo: Exponer la mentira al desnudo y construir un sistema teológico positivo, masivo y cohesivo.

# El Vocabulario de la Gracia (§1)

## Bryth (Hebreo)

Raíz brh (elegir) o br' (cortar en pedazos).

**Concepto:** Alude a la costumbre de dividir animales en dos (Gn. 15). Prefigura el pacto confirmado en Cristo, el Cordero inmaculado que fue partido en la cruz.

## Diathēkē (Griego)

Testamento o disposición.

**Concepto:** Una promesa que exige la muerte del testador (Heb. 9). Se fundamenta en la sola gracia y voluntad del Padre.

## Foedus (Latín)

Derivado de fides (fe) o feriendo (herir).

**Concepto:** Un acuerdo celebrado para que exista fe y lealtad entre las partes.

## El Pacto Evangélico

Un testamento federal. Un acuerdo gratuito fundamentado en la sangre de Cristo y sostenido por la fidelidad de una sola parte: Dios.

# La Mecánica de la Gracia: Las Partes (§2)

## Cristo, el Mediador (Dios-Hombre)

La intervención del pecado hizo imposible un pacto directo. Se requería un fiador infinito para satisfacer la justicia y reconciliar a las partes discordantes.

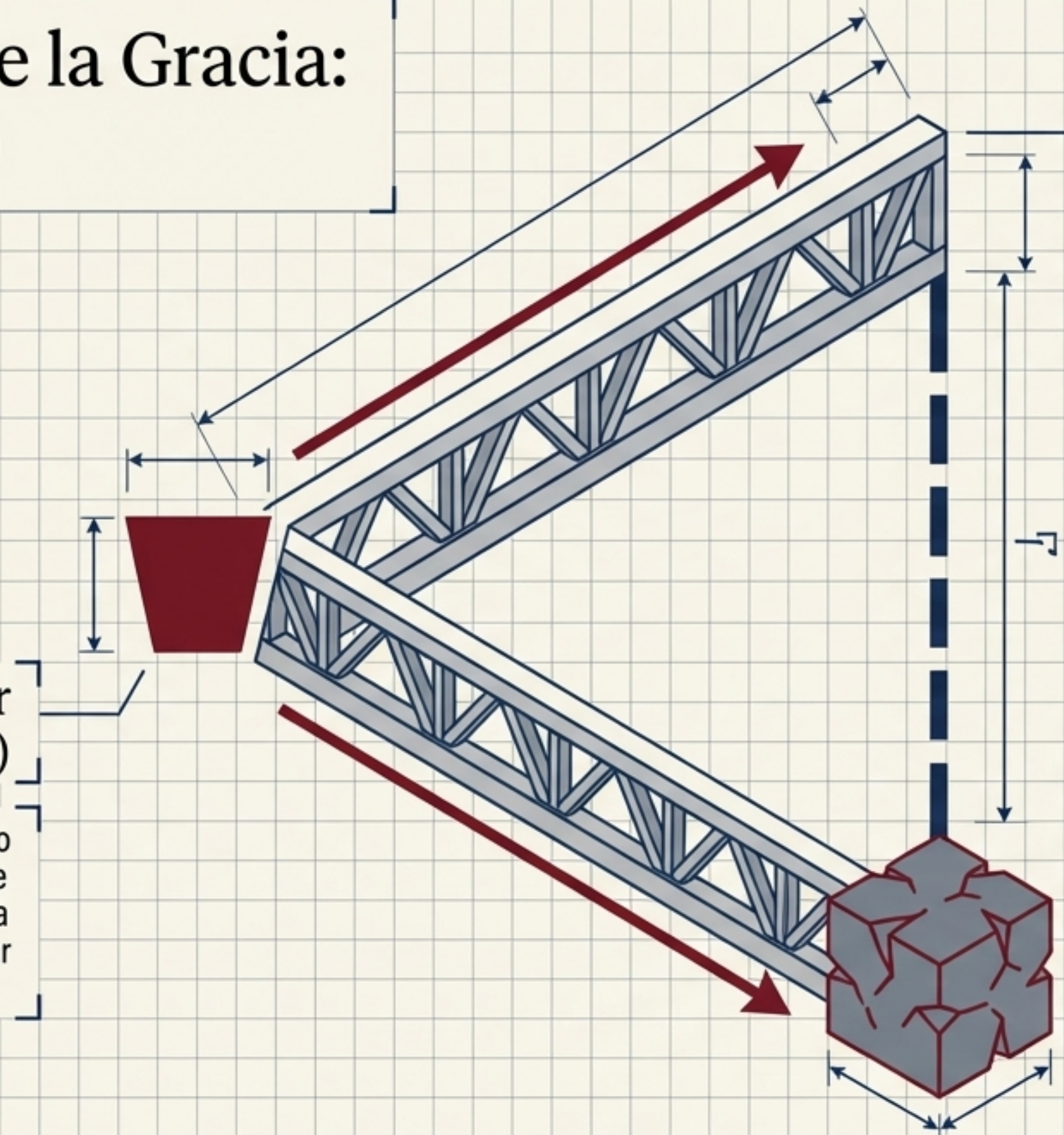

## El Dios Ofendido

Actúa por su eudokia (libre beneplácito). No se acerca como Creador o Juez exigente, sino como Padre misericordioso.

## El Hombre Ofensor

No es visto como criatura inocente, sino caída, muerta en el pecado e incapaz de soportar la majestad divina.

# El Doble Rol del Mediador (§2.XVI)

¿Cómo elimina Cristo el doble obstáculo del pacto?

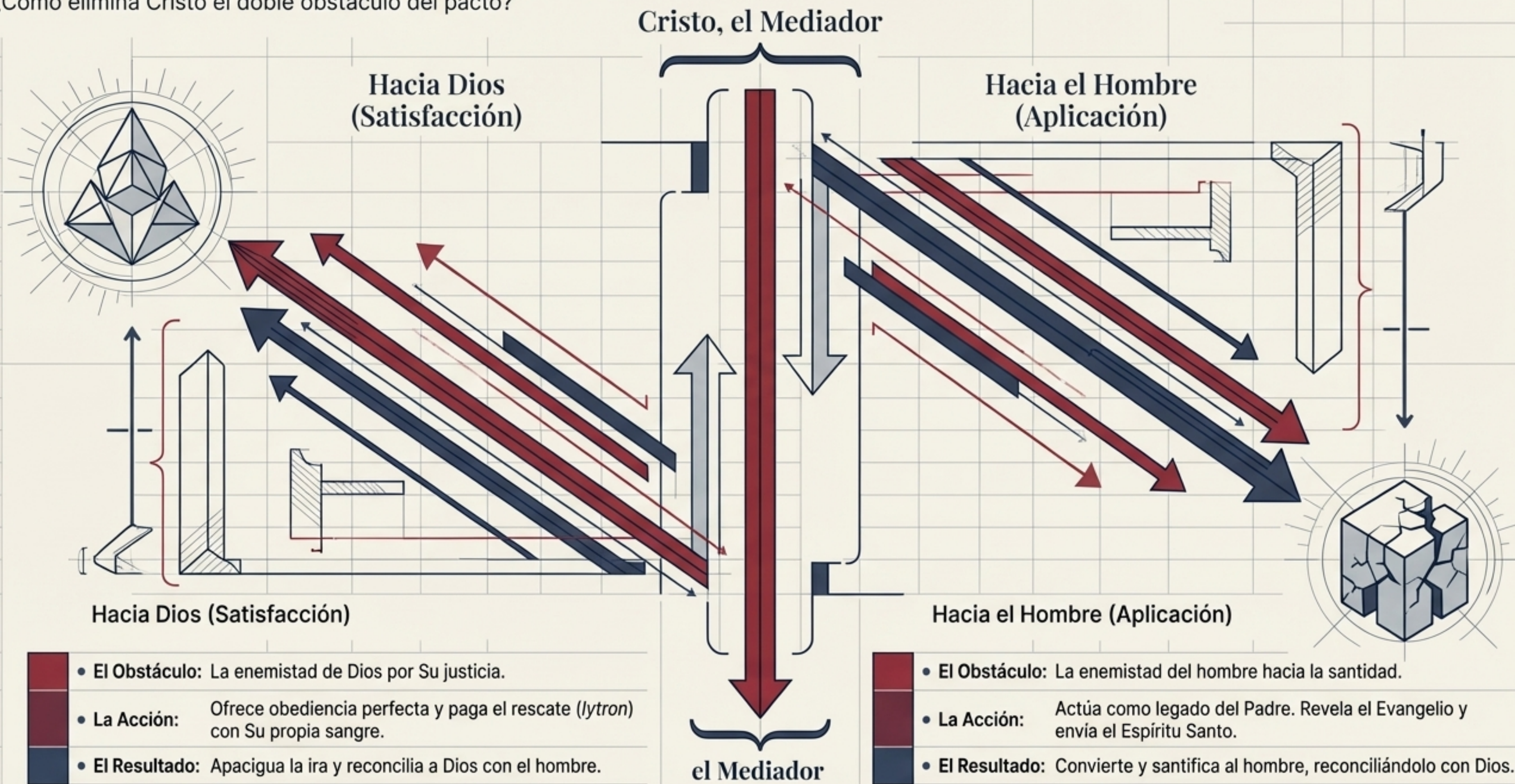

# La Promesa Central: El Ama del Pacto (§2.XVIII-XXIV)

Disección Estructural del Compromiso Divino



# La Paradoja de la Gracia: ¿Es Condicional? (§3)

El Plano Escolástico

## Falso: A Priori (Causa Meritoria)

**Definición:** Una obra natural que da derecho a una recompensa (Haz esto y vivirás).

**Veredicto:** FALSO. El pacto es puramente gratuito; la jactancia queda excluida.

## Verdadero: A Posteriori (Causa Instrumental)

**Definición:** Una disposición sobrenatural (dada por Dios) para recibir las promesas.

**Veredicto:** VERDADERO. La fe es el instrumento receptivo; el arrepentimiento es el fruto subsecuente.

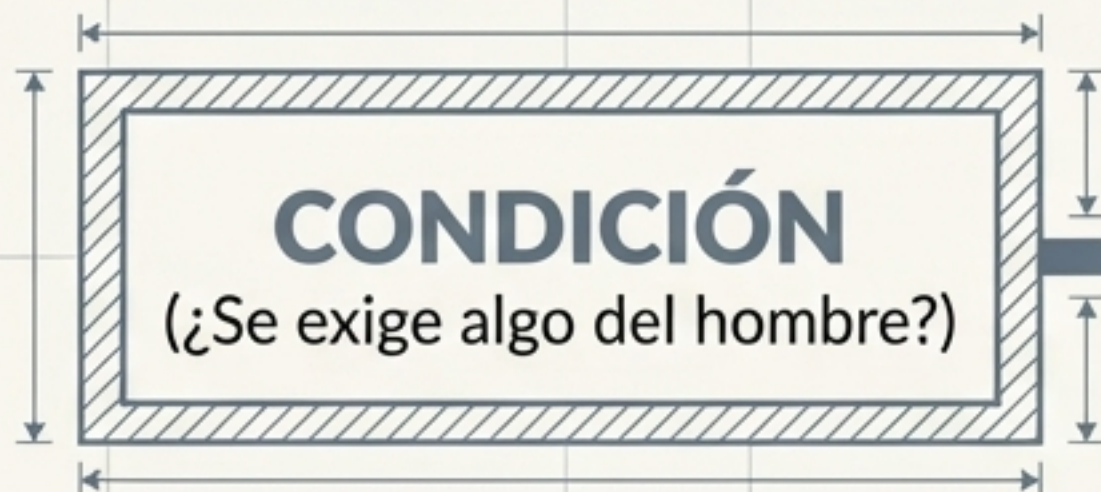

# La Anatomía de la Fe: El Instrumento Vacío (§3.XI-XIV)

¿Por qué la fe no contradice la pura gracia?

## La Obra de la Ley

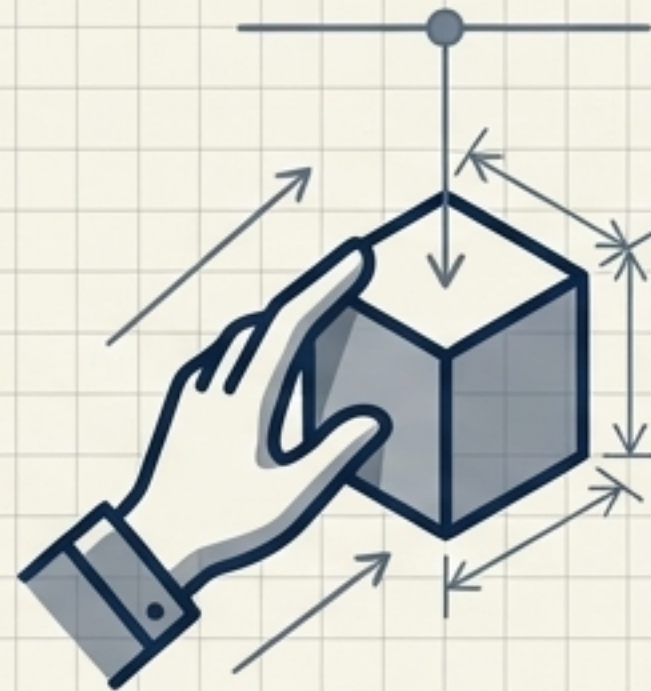

- **Dinámica:** Causalidad meritoria.
- **Acción:** DA a Dios.
- **Naturaleza:** Exige perfección absoluta y se apoya en la fuerza humana.

## La Fe Evangélica

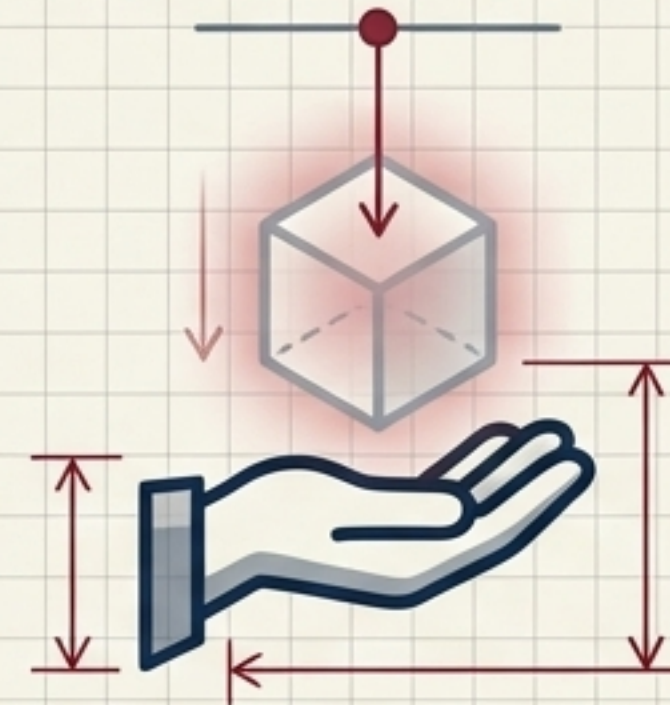

- **Dinámica:** Causalidad orgánica/instrumental.
- **Acción:** RECIBE de Dios.
- **Naturaleza:** Es pura receptividad. Abraza a Cristo para obtener la justicia.

La fe es la única condición del pacto porque es la única virtud que no le da nada a Dios, sino que recibe todo de Cristo.

# Matriz Comparativa: Obras vs. Gracia (§4)

Dimensión	Pacto de Obras (Naturaleza)	Pacto de Gracia (Evangélico)
El Autor	Dios como Creador y Señor.	Dios como Redentor y Padre misericordioso.
Las Partes	Dios y el hombre inocente (sin mediador).	El Dios ofendido y el pecador (requiere Mediador).
El Fundamento	La obediencia propia y el libre albedrío humano.	La obediencia y el mérito infinito de Cristo.
La Promesa	Vida como recompensa debida (Ro. 4:4).	Salvación (vida + liberación de la muerte) como don gratuito.

# Matriz Comparativa: Obras vs. Gracia (Continuación)

Dimensión	Pacto de Obras (Naturaleza)	Pacto de Gracia (Evangélico)
La Condición	Obras perfectas (Justicia inherente). Preceden a la justificación.	Fe viva (Justicia imputada). Sigue como fruto de la gracia.
La Manifestación	Impresa en la naturaleza y conciencia (Ro. 2).	Un misterio revelado solo por la Palabra sobrenatural.
El Extensión	Universal (Hecho con todos los hombres en Adán).	Particular (Hecho solo con los elegidos en Cristo).
El Efecto	Infunde terror al pecador, lleva a la esclavitud.	Da paz a la conciencia, lleva a la libertad filial.

# La Unidad Histórica del Pacto (§5)

¿Tenían los creyentes del Antiguo Testamento el mismo pacto que nosotros?

## ~~El Error (Socinianos, Remonstrantes)~~

~~Afirmaban que el Antiguo Testamento solo ofrecía promesas terrenales, carecía de vida eterna y no requería fe en el Mesías.~~

## La Resolución Ortodoxa

La sustancia es una, la administración es diversa.

## Antiguo Testamento

Fe en el Cristo que había de venir (Sombras y Tipos).

## Nuevo Testamento

Fe en el Cristo que ha venido (Luz y Realidad).

**La Sustancia:** Ningún otro nombre dado a los hombres en el cual podamos ser salvos (Hch. 4:12).

# El Puente de los Testamentos: Sustancia vs. Administración

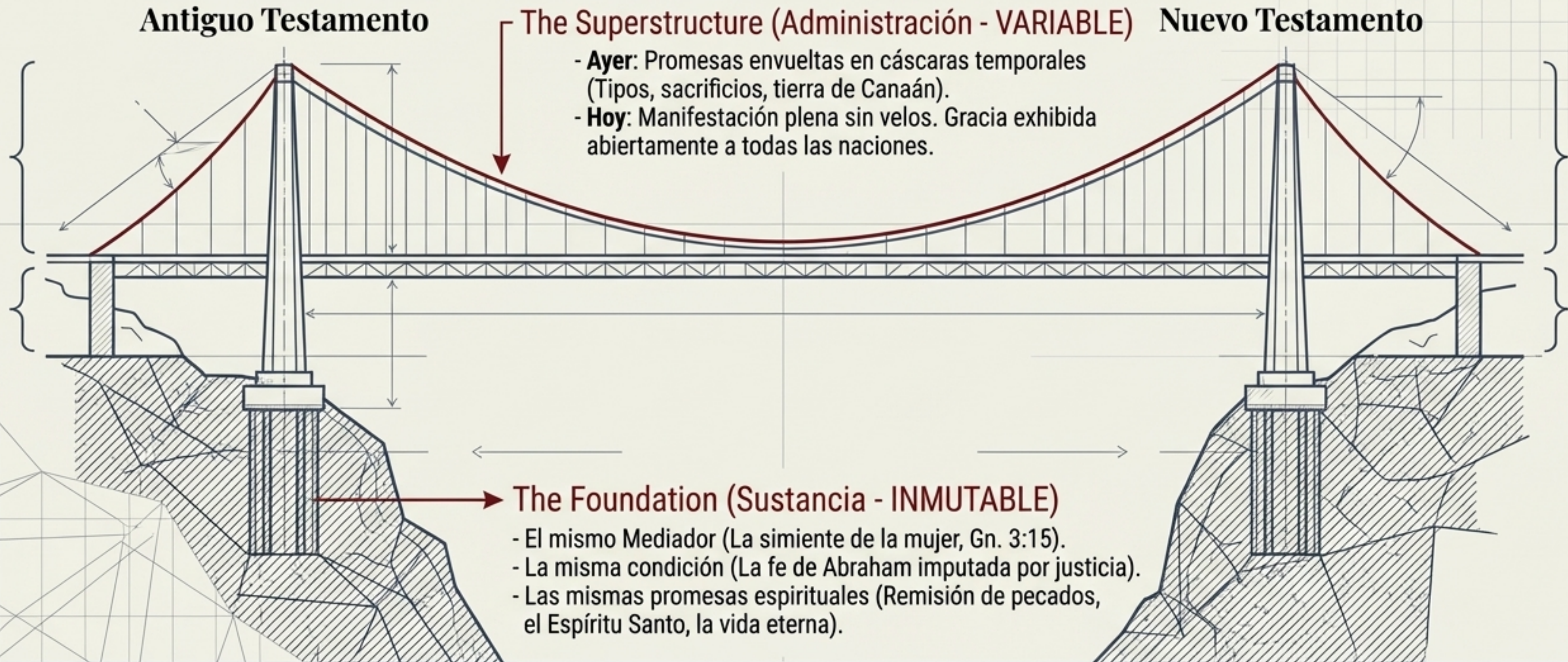

# Síntesis: El Edificio Eterno de la Salvación

**El Creador y el Diseño**  
Originado únicamente en la pura gracia y eudokia (beneplácito) de Dios.

## El Pilar Central

Sostenido exclusivamente por la doble obra del Mediador (satisfacción hacia Dios, aplicación hacia el hombre).

## La Bóveda Eterna

Un solo puente inquebrantable que cruza toda la historia de la humanidad, desde la Caída hasta la eternidad.

## La Puerta de Entrada

Recibido mediante la mano vacía de la fe, excluyendo toda jactancia humana.

**El pacto de obras nos dejó sin remedio; pero en el pacto de gracia, Dios exige la fe, y Dios mismo provee la fe. Este es un Dios, nuestro Dios para siempre.**

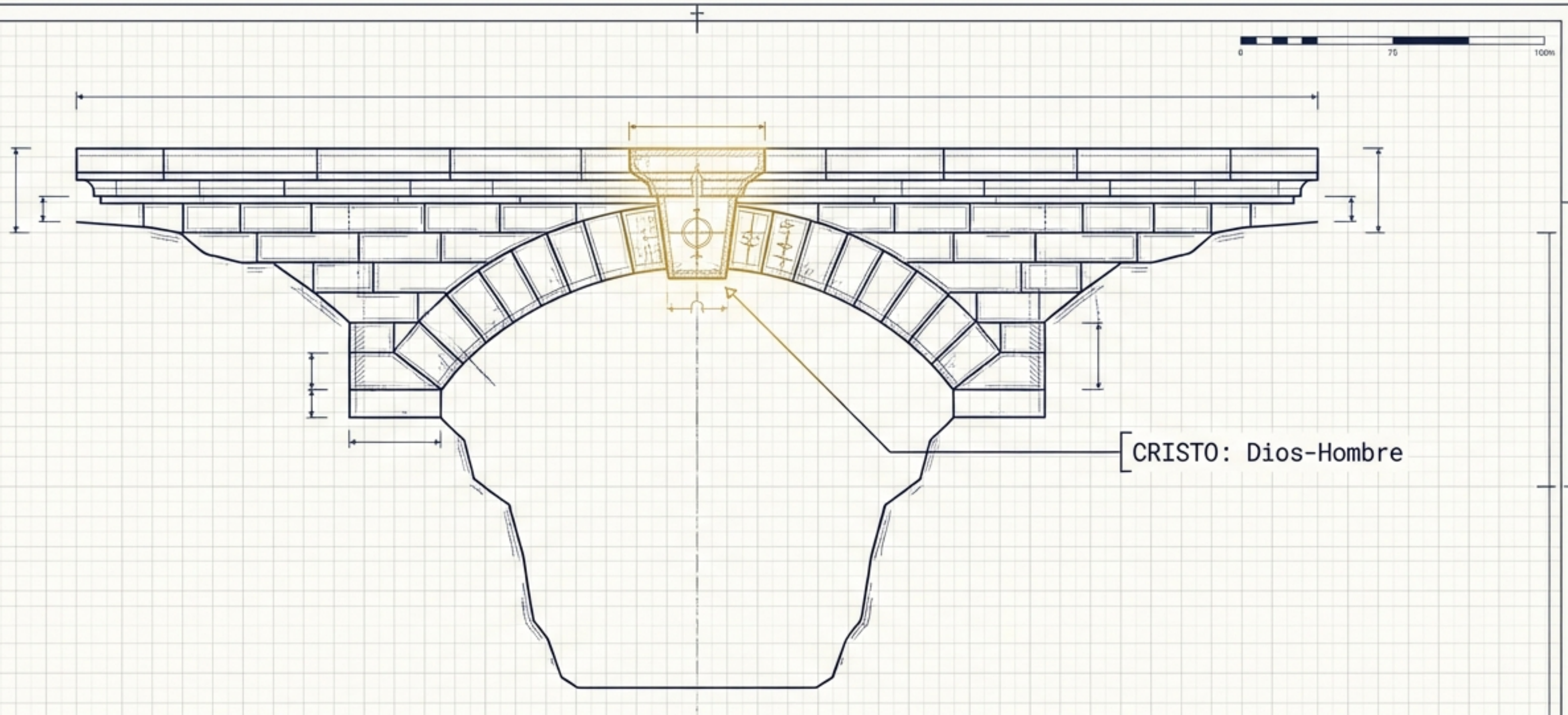

# La Arquitectura del Mediador: El Oficio de Cristo

[ Una deconstrucción teológica de la Persona, el Triple Oficio y la Satisfacción Vicaria. ]

**DIOS**

Hacia Dios  
(*Ta pros ton theon*)

- Actuando por nosotros.
- Satisfaciendo la justicia e intercediendo.
- Oficio: Sacerdote.



**EL MEDIADOR  
(mesitēs)**

Hacia el Hombre  
(*Ta pros hēmas*)

- Obrando en nosotros.
- Enseñando la verdad y dirigiendo con poder.
- Oficios: Profeta y Rey.

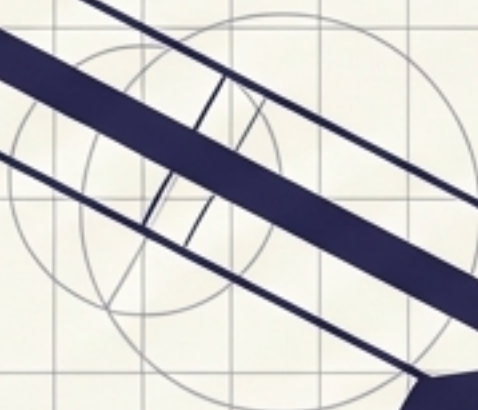

**EL HOMBRE**

No es un simple **intérprete**. Cristo interviene en un **conflicto legal** como verdadero **pacificador** (*eirēnopoios*), resolviendo la disputa no solo con equidad, sino pagando un **rescate exacto** (*antilytron*) con Su propia sangre.

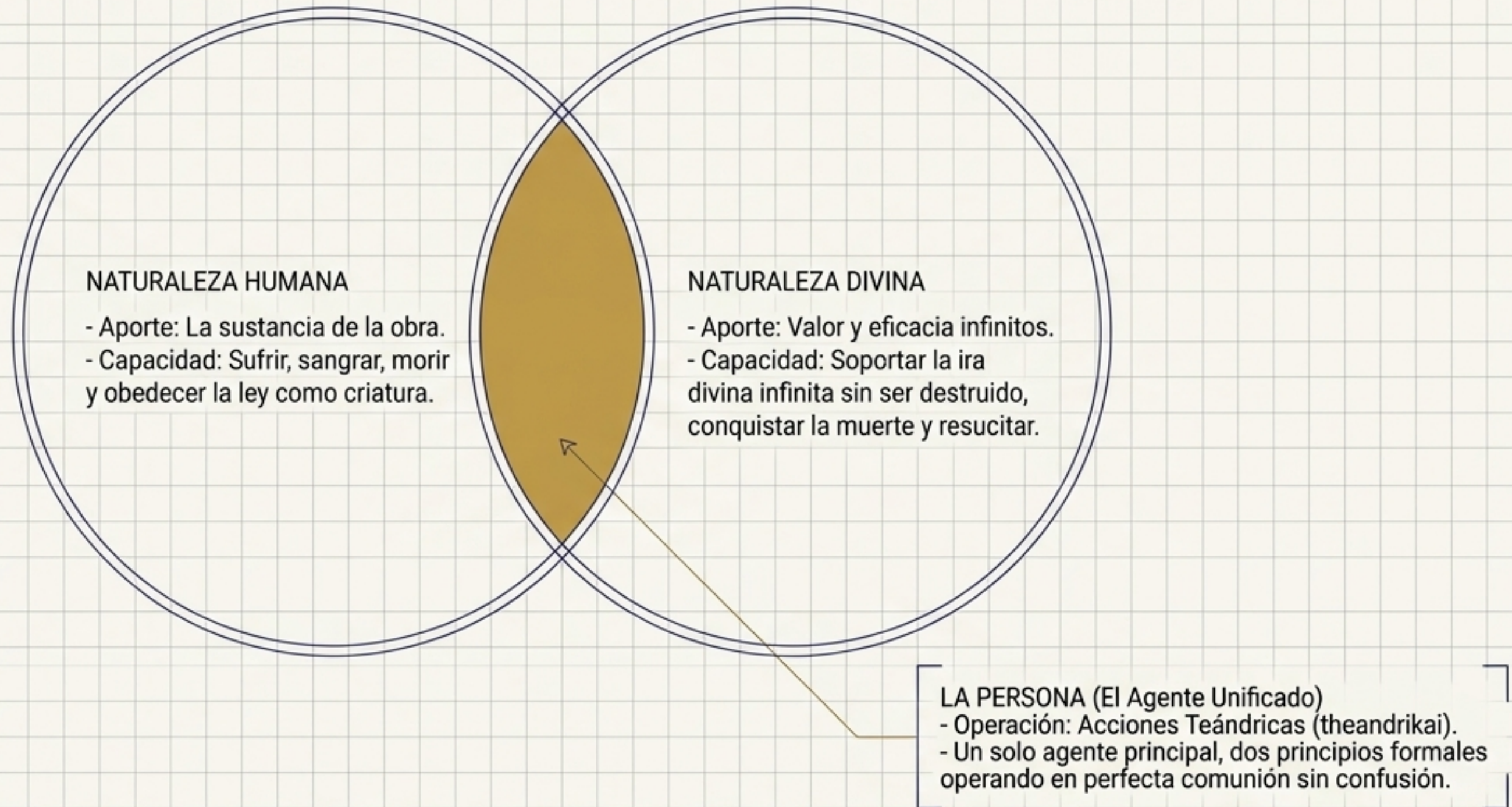

La divinidad sin la humanidad no es mediadora, ni la humanidad sin la divinidad; sino que entre la divinidad y la humanidad solo la Mediadora es la divinidad humana y la humanidad divina.

— Agustín

## FALSA MEDIACIÓN (Roma)

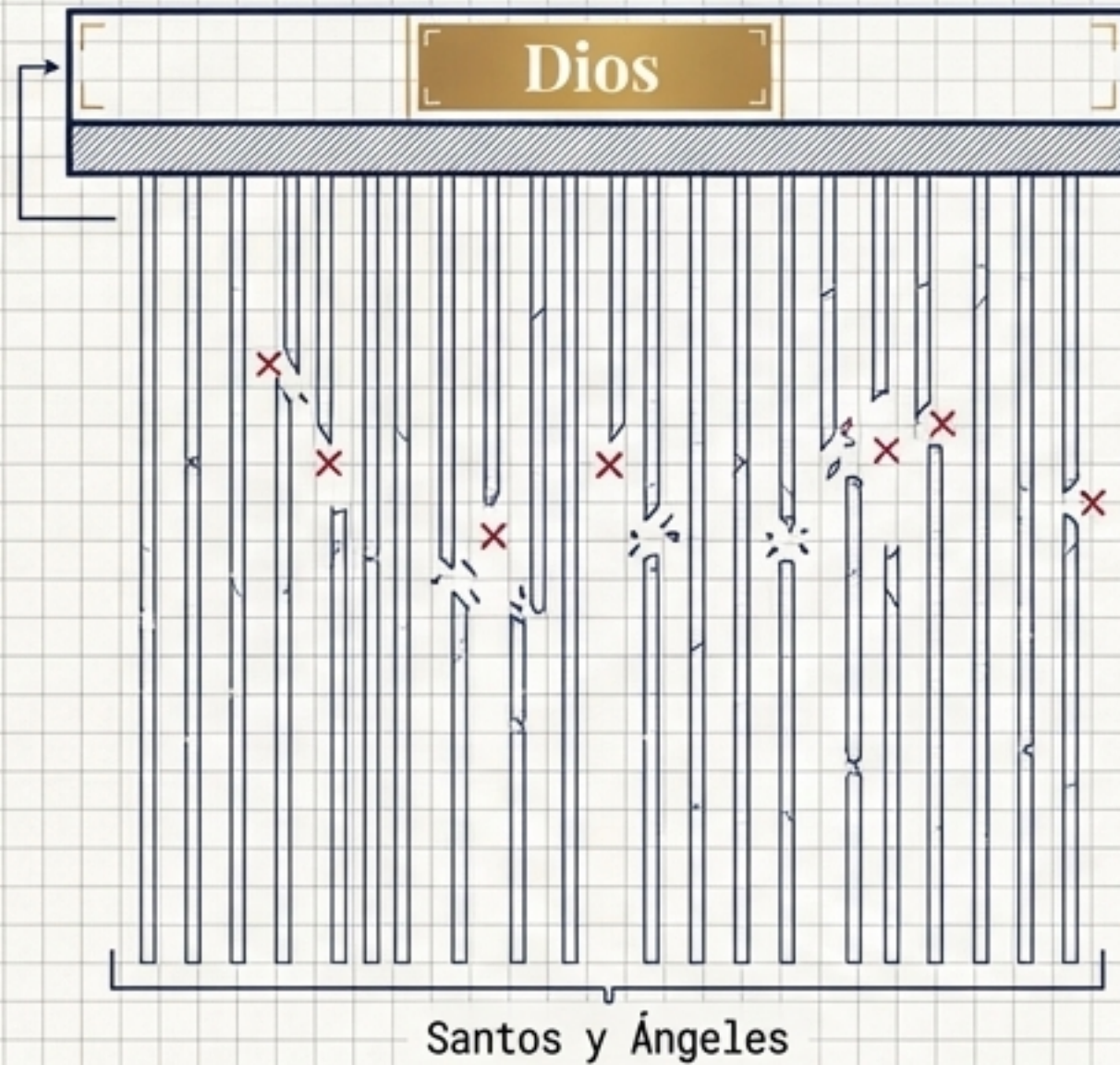

- Carecen de mérito infinito.
- Carecen de omnisciencia para conocer las necesidades internas.
- Falsa distinción: Separa al Mediador de Redención del Mediador de Intercesión.

## VERDADERA MEDIACIÓN (Ortodoxia Reformada)

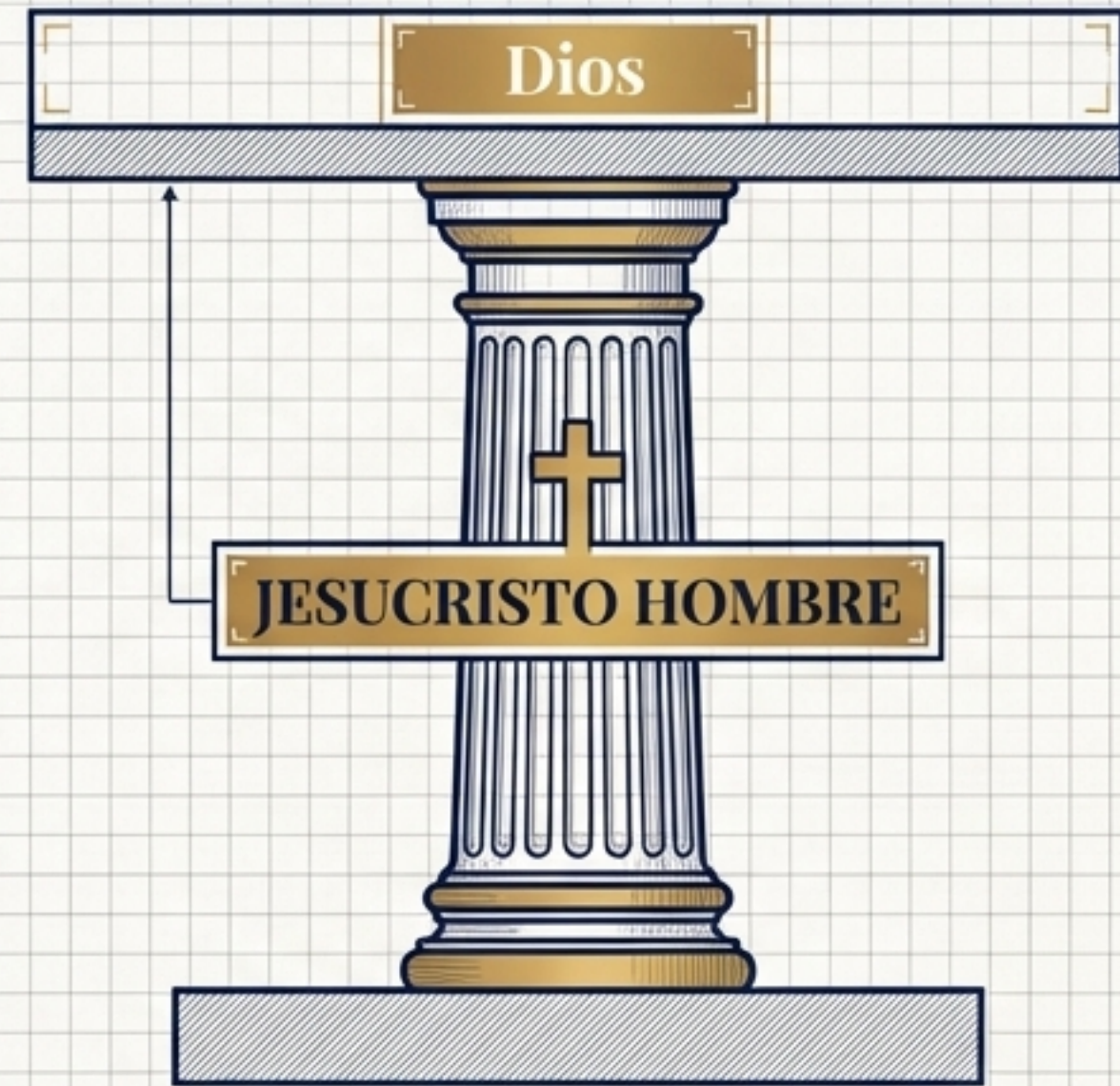

- "Porque hay un solo Dios, y un solo mediador entre Dios y los hombres, Jesucristo hombre. (1 Ti. 2:5)"
- La Regla Lógica: Nadie puede ser mediador de intercesión si primero no es mediador de redención. Ambas funciones exigen valor infinito y son inseparables.

## COMPARACIÓN TEOLÓGICA DE LA MEDIACIÓN

La divinidad sin la humanidad no es mediadora, ni la humanidad sin la divinidad; sino que entre la divinidad y la humanidad solo la Mediadora es la divinidad humana y la humanidad divina. — Agustín

# COMPARACIÓN TEOLÓGICA DE LA REDENCIÓN

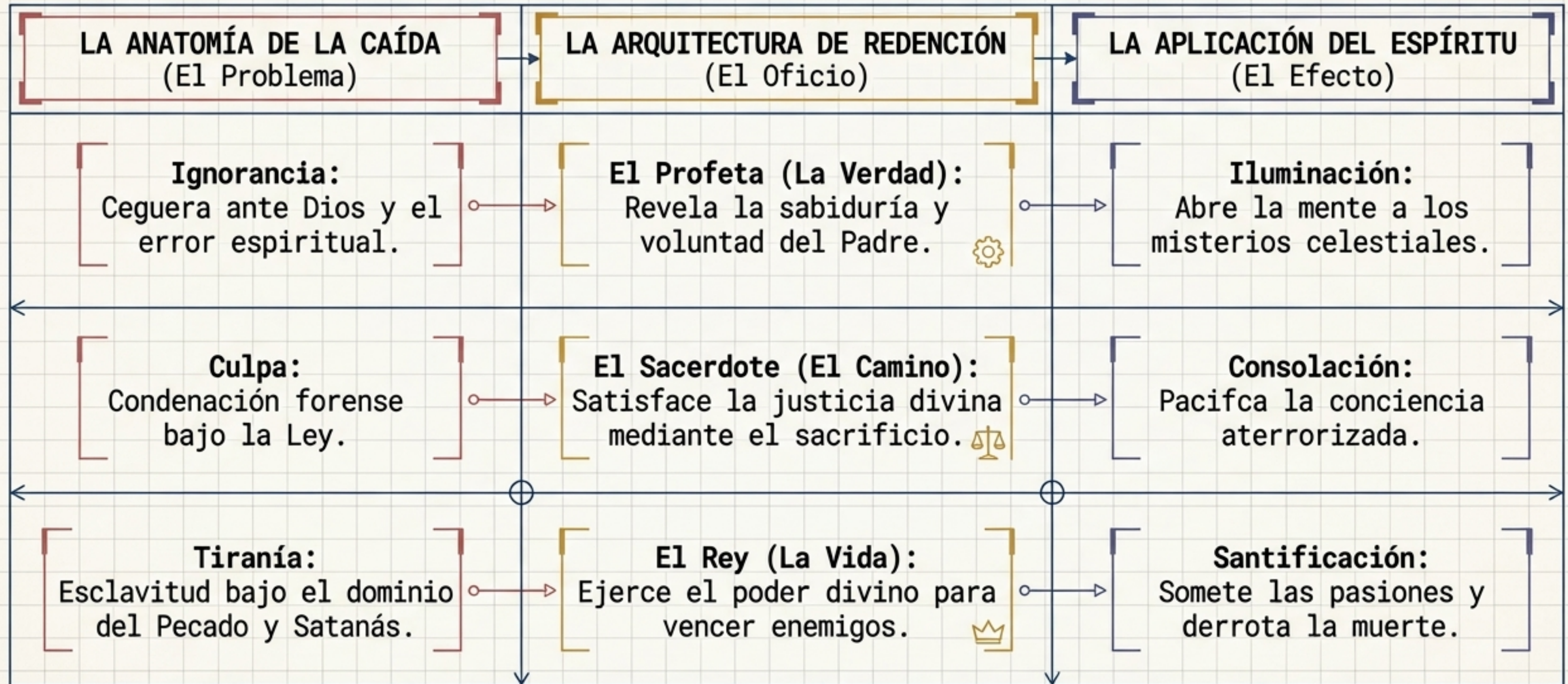

La divinidad sin la humanidad no es mediadora, ni la humanidad sin la divinidad; sino que entre la divinidad y la humanidad solo la Mediadora es la divinidad humana y la humanidad divina. — Agustín

# EL PROFETA SUPREMO

MATERIA

MODOS

**La Ley:** Reivindica su sentido original, destruyendo las glosas falsas de los fariseos.

**El Evangelio:** Promulga la gracia y el misterio de la piedad.

**El Futuro:** Predice el destino de la iglesia y el fin del mundo.

**Externo:** La palabra audible predicada con majestad y autoridad inherente (autopiston).

**Interno:** La eficacia invencible del Espíritu que inscribe la ley directamente en el corazón humano (theodidaktoi).

## Cristo vs. Moisés

Moisés fue un siervo en la casa que comunicaba oráculos externos. Cristo es el Dueño de la casa, el Verbo mismo, que domina la luz interna y externa.

# LA OBRA SACERDOTAL: TIERRA Y CIELO

## EN EL CIELO (El Trono / El Santuario)

- **Acción:** La Intercesión.
- **Naturaleza:** Continua y eterna.
- **Propósito:** La representación perpetua del mérito de esa sangre ante el Padre.

## EN LA TIERRA (El Altar / La Cruz)

- **Acción:** La Oblación (El Sacrificio Expiatorio).
- **Naturaleza:** Hecho una sola vez (ephapax), real y sangriento.
- **Propósito:** Pagar la deuda penal y apaciguar la ira divina.

**Refutando a Socino:** Cristo Sí fue Sacerdote en la tierra. Un sacrificio requiere un altar terrenal donde derramar sangre. Entrar al lugar santísimo celestial presupone que la víctima ya fue inmolada afuera.

# COMPARACIÓN: EL SACERDOCIO LEVÍTICO Y EL DE CRISTO

	Orden de Aarón (Levítico)	Orden de Melquisedec (Cristo)
Las Personas	 Tribu de Leví / Pecadores que ofrecen por sí mismos.	 Rey de Justicia y Paz / Santo, sin mancha, ofrece solo por Su pueblo.
La Sucesión	Muchos sacerdotes (impedidos de continuar por la muerte). 	Único Sacerdote (aparabaton). Sin predecesor, sin sucesor, vida indestructible. 
La Institución	Sin juramento / Basado en una ley de requisitos físicos y carnales.	Con juramento divino inquebrantable (Salmo 110:4). 
La Eficacia	Débil, inútil para limpiar la conciencia. Requiere repetición diaria/anual. 	Valor infinito. Ofrecido una sola vez, perfecciona para siempre a los santificados. 

## LA ANATOMÍA DEL PECADO

- No es solo una deuda financiera; es un **Crimen** contra la majestad infinita.
- Constituye una **Enemistad** relacional activa.

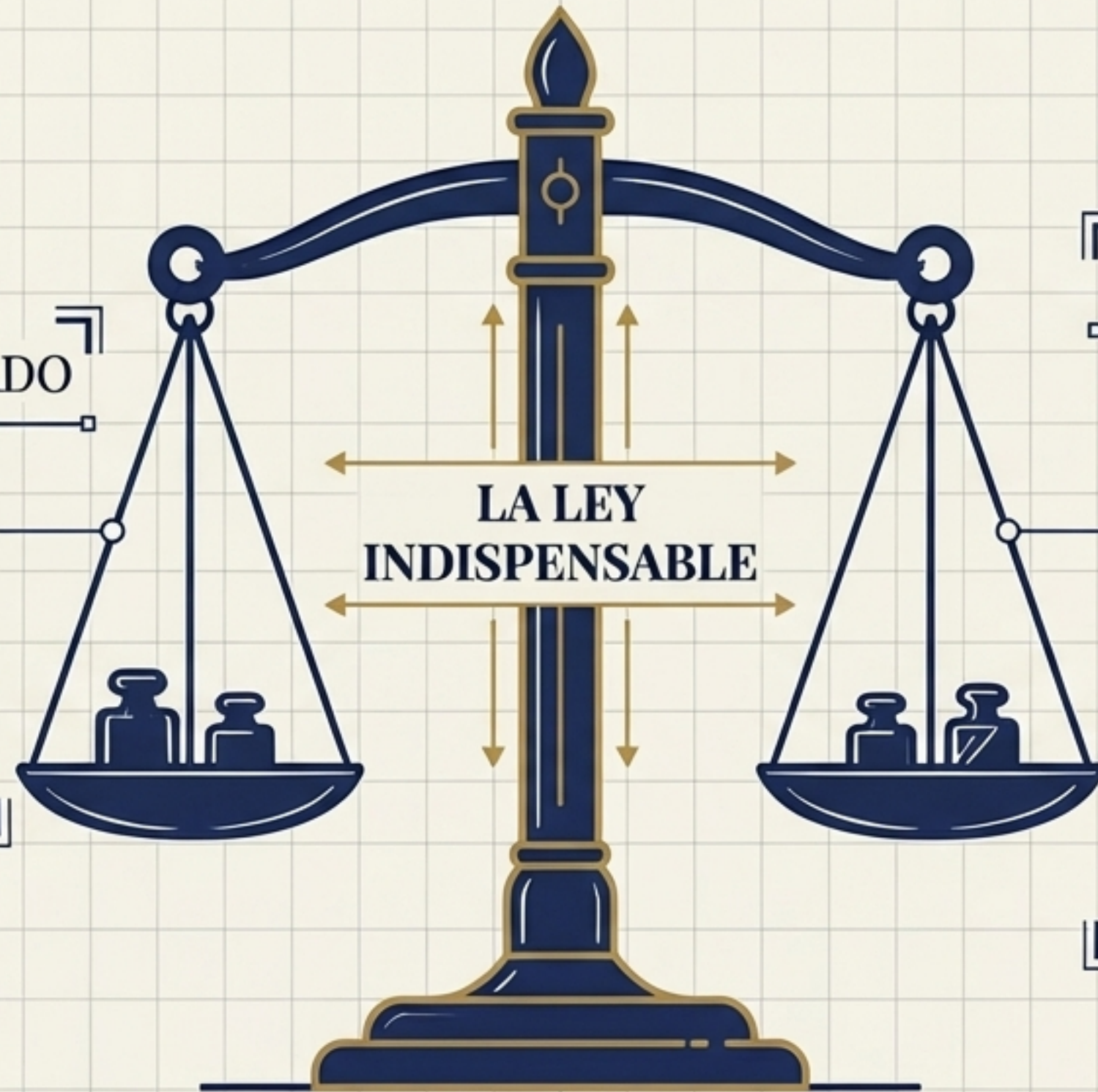

## LA NATURALEZA DE DIOS

- Dios no actúa aquí simplemente como un **Acreeador** privado que perdona una deuda.
- Actúa como el Juez y Gobernador Supremo del universo.
- Su justicia vindicativa es un atributo natural y esencial; no puede negar Su propia naturaleza.

**La Síntesis:** La ley demanda **castigo**. Dios, en Su misericordia, puede relajar la ley en cuanto a quién sufre (**Sustitución**), pero Su justicia absoluta no le permite relajar qué se requiere (**Castigo**).

# LOS CINCO CANDADOS DE LA SUSTITUCIÓN PENAL

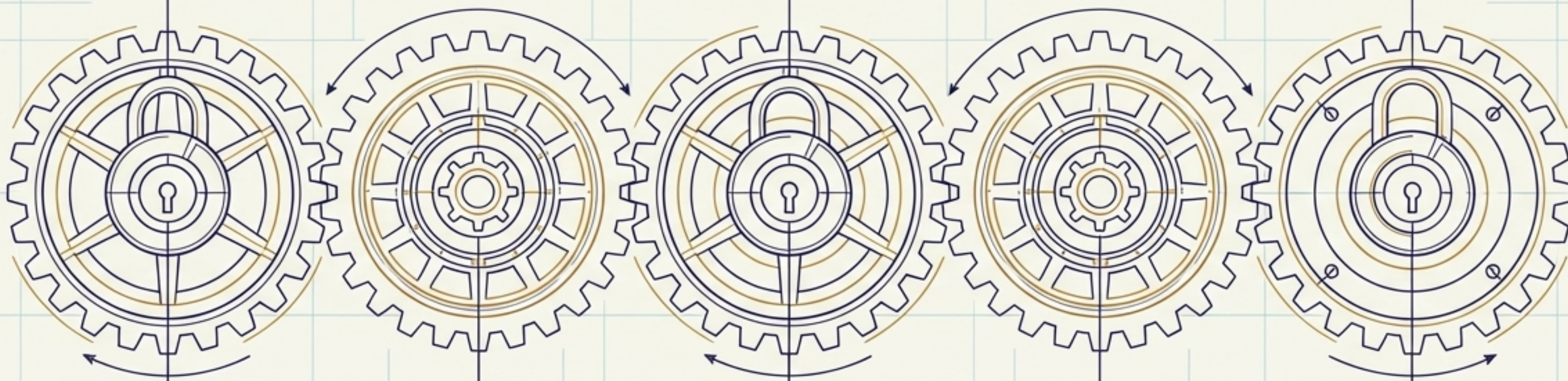

## Candado 1:

### Naturaleza Común.

Debe ser humano.  
El pecado debe ser castigado en la misma naturaleza que es culpable.

## Candado 2:

### Consentimiento Voluntario.

"He aquí, vengo a hacer Tu voluntad." No hay injusticia si la víctima se entrega libremente.

## Candado 3:

### Poder sobre su Vida.

Nadie se la quita.  
Tiene la autoridad suprema para darla y tomarla de nuevo.

## Candado 4:

### Poder para Soportar.

Capacidad divina para agotar el **peso infinito** **⚠** de la ira y no ser destruido por ella.

## Candado 5:

### Pureza Inmaculada.

No debe nada por sus propios pecados; es apartado de los pecadores.

Al cumplirse estas 5 condiciones, la **Justicia** y la **Misericordia** se besan sin violar la **Ley cósmica**.

## LYTRON / ANTILYTRON (Rescate)

Un precio de rescate exacto que asegura la conmutación del deudor y la verdadera compensación de la deuda.  
No es una manumisión gratuita.

## HYPER / ANTI (Sustitución)

Morir "en lugar de". Una sustitución estrictamente vicaria, no simplemente morir "para el beneficio de" como un mártir.

## HILASTĒRION (Propiciación)

Un sacrificio que apacigua activamente la ira divina ofendida y expía la culpa del pecado mediante el derramamiento de sangre.

**Contra los Socinianos:** La **cruz** no fue una simple demostración de amor o un ejemplo de constancia moral. Fue una **transacción penal real**.

**Dignidad Infinita:**  
El valor del pago deriva de la Persona Divina; engloba todas las infinitudes del castigo debido.

**Unidad Absoluta:**  
Ofrecido "una sola vez y para siempre". No deja lugar a sacrificios suplementarios (la Misa).

**TODA CULPA EXPIADA**  
(*Reatum culpae*)

**TODO CASTIGO PAGADO**  
(*Reatum poenae - temporal y eterno*)

**Aprobación Suprema:**  
La resurrección es el "recibo de pago" firmado por el Juez Supremo, demostrando que no quedó un solo centavo por pagar.

**No existe purgatorio.** Si Cristo satisfizo plenamente, exigir un castigo penal adicional es acusar de insuficiencia a Su sangre o de injusticia a Dios.



## TRIBUNAL FORENSE (La Obra de Cristo)

**Autoridad:** Dios como Juez Supremo.

**Naturaleza del Castigo:** Vindicativo, penal y satisfactorio.

**Propósito:** Exigido por la Ley para pagar la deuda legal y satisfacer la justicia estricta.

**Estado:** COMPLETADO TOTALMENTE en la Cruz.



## CORRECCIÓN DOMÉSTICA (La Experiencia del Creyente)

**Autoridad:** Dios como Padre Amoroso.

**Naturaleza del Castigo:** Medicinal, paternal y disciplinario. No añade mérito a la salvación.

**Propósito:** Santificar y purificar al creyente (como el oro en el fuego), prevenir el pecado y fomentar la obediencia.

**Estado:** EN PROCESO durante la vida terrenal.

### EL ALTAR DEL SACERDOTE

Se ofrece a Sí mismo como la víctima perfecta, derramando Su sangre para expiar la culpa y apaciguar la ira divina de una vez y para siempre.

### LA ESCUELA DEL PROFETA

Nos enseña el mayor misterio de la sabiduría divina, revelando en un solo acto la severidad de la Ley y la profundidad incomprendible del amor de Dios.

### EL TROFEO DEL REY

Despoja a los principados y potestades, triunfa sobre Satanás y conquista la muerte misma a través del sufrimiento.

**Todo lo que el hombre necesitaba conocer, expiar y vencer, fue consumado matemáticamente y espiritualmente en un solo Mediador.**